



## Manuale d'istruzioni

### Torcia Plasma raffreddata ad aria UNITorch EL-60 6 metri

AVVERTENZA: La torcia plasma deve essere utilizzata solo come parte integrante del generatore di taglio e non per usi impropri o diversi. Prima di utilizzare la torcia leggere attentamente il manuale istruzioni del generatore.



## Operator's manual

### Air cooled Plasma torch UNITorch EL-60 6 metres

INSTRUCTIONS: The plasma torch must only be used to integrate the cutting generator and not for improper or other uses. Read the generator instructions manual carefully before using the torch.



## Manuel d'instructions

### Torche Plasma refroidie à air froid UNITorch EL-60 6 metres

ATTENTION: La torche à plasma doit être utilisée uniquement comme partie intégrante du générateur de coupe et ne doit pas être utilisée de façon impropre ou différente. Avant d'utiliser la torche lire attentivement les instructions du générateur.



## Bedienungsanleitung

### Plasma luftgekühlter brenner UNITorch EL-60 6 meter

ZUR BEACHTUNG: Der wassergekühlte Plasmabrenner ist nur als fixer Bestandteil der Schneidanlage zu verwenden und eignet sich nicht für andere Zwecke. Vor der Verwendung des Brenners aufmerksam das Bedienungshandbuch der Schneidanlage lesen.



## Manual de instrucciones

### Antorcha Plasma enfriada con aire UNITorch EL-60 6 metros

ADVERTENCIA: La antorcha plasma se tiene que utilizar sólo como parte integrante del generador de corte y no para usos inadecuados o diversos. Antes de utilizar la antorcha lea detenidamente el manual de instrucciones del generador.



## Gebruikershandleiding

### Toorts Plasma met lucht gekoeld UNITorch EL-60 6 meter

WAARSCHUWING: De fakkel plasma dient uitsluitend met de snijgenerator gebruikt te worden en niet voor andere toepassingen. Lees de gebruiksaanwijzing van de generator aandachtig door alvorens de fakkel te gebruiken.



CEA COSTRUZIONI ELETTROMECCANICHE ANNETTONI s.p.a.

C.so E. Filiberto, 27 - 23900 Lecco - Italy  
Tel. ++39.0341.22322 - Fax ++39.0341.422646  
Cas. Post. (P.O.BOX) 205  
e-mail: cea@ceaweld.com - web: www.ceaweld.com



## I Allacciamenti

## D Anschlüsse

## E Conexiones

## UK Connections

## F Connexion

## NL Aansluitingen

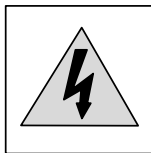

■ Attenzione pericolo torcia in classe di tensione M. Tensione superiore a 113 V.

■ Beware of danger when tension is higher than 113 V. Torch in M class.

■ Vorsicht beim Zünden des Brenners, wenn Spannung höher als 113V ist. Brenner im M Klasse.

■ Faire attention au danger de la torche en classe de tension M. Classe de tension supérieur à 113 V.

■ Cuidado peligro antorcha en clase de tensión M. Tensión superior a 113V.

■ Let op: gevaar, fakkel met spanningsklasse M. Hogere spanning dan 113 V.

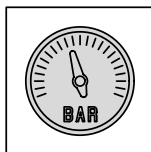

■ Controllare che la pressione e le portate d'aria corrispondano ai valori richiesti dalla torcia.

■ Make sure that air pressure and flow rate match with values specified for the torch.

■ Bitte den richtigen Luftdruck (Fließdruck) sowie auf die richtige Luftmenge achten. Zu geringe Luftmenge führt zum Überhitzen des Brenners.

■ Contrôler si la pression et si les débits d'air correspondent aux valeurs de la torche.

■ Verificar que la presión y el caudal de aire correspondan a los valores que necesita la antorcha.

■ Controleren dat de druk en de luchtmvang met de vereisten van de lataren overeenkomen.

## I Sicurezza

## D Sicherheit

## E Seguridad

## UK Safety

## F Sécurité

## NL Veiligheid

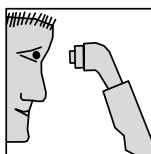

■ Non rivolgere la torcia contro se stessi o altre persone.

■ Turn torch away from yourself and other.

■ Brenner immer von sich selbst weghalten.

■ Ne pas tourner la torche contre vous même ou d'autres personnes.

■ No dirigir la antorcha hacia si mismo y o hacia otras personas.

■ De fakkel niet naar zich toe of naar andere mensen richten.

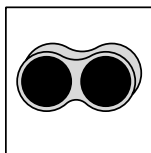

■ Usare una maschera di protezione. L'arco di taglio è pericoloso per gli occhi. Proteggere anche le persone vicine.

■ Use mas. Cutting arc is dangerous to eyes. Nearby people should wear eye protection.

■ Eine Schutzbrille verwenden da der Pilotlichtbogen und der Schneidlichtbogen für die Augen gefährlich ist.

■ Utiliser un masque de protection. L'arc de coupage est dangereux pour les yeux. Protéger les personnes à côté.

■ Utilizar una máscara de protección. El arco de corte es peligroso para los ojos. Proteger también a las personas cercanas.

■ Gebruik een beschermingsmasker. De snijdboog is gevaarlijk voor de ogen. Bescherm ook de andere mensen in de omgeving.

**I** Sicurezza

**D** Sicherheit

**E** Seguridad

**UK** Safety

**F** Sécurité

**NL** Veiligheid

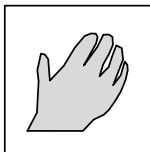

■ Usare guanti ed abbigliamento adeguato.

■ Use gloves and suitable wear.

■ Immer ausreichend geschützte Handschuhe und Arbeitskleidung tragen.

Utiliser des gants et un vêtement approprié.

■ Utilizar guantes y ropa adecuada.

■ Draag een geschikte kleding en handschoenen.

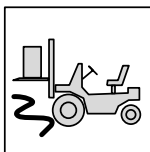

■ Non passare con carrelli o pesi sopra il cavo della torcia.

■ Do not pass over the torch cable with trolleys or anything heavy.

■ Alle Kabel und Leitungen vor Beschädigungen schützen.

■ Ne pas passer sur le câble de soudure avec des chariots, fenwick etc.

■ No pisar con carretillas el cable de la antorcha.

■ Rijd niet met wagens over het snoer van de fakkel.

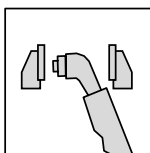

■ Non chiudere in morsa la torcia.

■ Do not fasten torch with a tools.

■ Den Brenner niemals in einen Schraubstock einspannen. Dies kann zu einem Riß der Isolation führen.

■ Ne pas bloquer la torche dans un étai.

■ No prensar la antorcha en una prensa.

■ Bevestig de fakkel niet in een bankschroef.

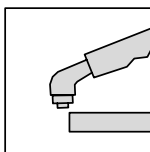

■ Non battere l'estremità della torcia, si possono danneggiare gli isolanti.

■ Do not batter the ends of the torch, this could damage the body with relative isolators.

■ Den Plasmapbrenner nicht als zweckentfremdetes Werkzeug benutzen.

■ Ne pas taper l'extrémité de la torche car les isolants peuvent être endommagés.

■ No golpear la punta de la antorcha. Se puede danar los aislantes.

■ Stoot nergens met de uiteinden van de lantaarn tegenaan om beschadiging van de isolators de voorkomen.

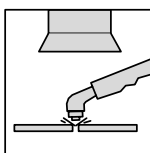

■ I fumi sono dannosi alla salute. Usare degli aspiratori o operare in ambienti ventilati.

■ Fumes are hazardous for your helth. Operate under a hood or in ventilated areas only.

■ Plasmaschneiden sollte nur in gut ventilierten Räumen bzw. mit einer aus reichend dimensionierten Absauganlage vorgenommen werden.

■ Les fumées sont nuisibles pour la santé. Utiliser des aspirateurs ou travailler dans un environnement aéré.

■ Los humos son dañinos a la salud. Utilizar extractores u operar en ambientes ventilados.

■ De gassen zijn schadelijk voor de gezondheid. Gebruik ventilatiesystemen of handel in de openlucht.

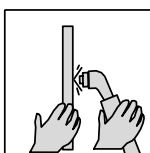

■ Evitare di tenere con le mani il pezzo da tagliare.

■ Do not hold piece begin cut, only with proper insulated tools.

■ Das Werkstück niemals mit den Händen berühren, nur mit ausreichend isoliertem Werkzeug.

■ Ne pas tenir dans les mains la pièce de coupage.

■ Evitar de sostener con las manos la pieza a cortar.

■ Steun niet op het te snijden deel en houd dit niet met de handen vast.

**I** Sicurezza

**D** Sicherheit

**E** Seguridad

**UK** Safety

**F** Sécurité

**NL** Veiligheid

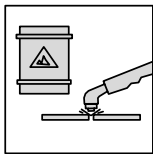

■ Tagliare lontano da liquidi o da materiali infiammabili.

■ Niemals in der Nähe von entflammaren Material arbeiten.

■ Cortar lejos de líquidos o materiales inflamables.

■ Never use a torch in close range to flammable material.

■ Souder loin des liquides inflammables.

■ Houd ver van vloeistoffen en ontvlambare stoffen.

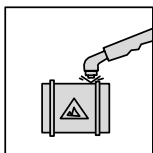

■ Non tagliare su serbatoi contenenti materiale infiammabile, anche se vuoti.

■ Niemals alte Fäßer oder Behälter als Arbeitsunterlage benutzen, da Explosionsgefahr besteht.

■ No cortar sobre tanques que contengan materiales inflamables aunque están vacíos.

■ Do not use a torch to dismantle empty containers, due to danger of explosion.

■ Ne pas souder près de réservoirs qui contiennent des liquides inflammables même vides.

■ Snijd niet op reservoirs die ontvlambare stoffen bevatten, ook als ze leeg zijn.

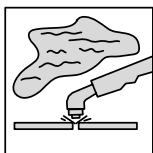

■ Non tagliare in ambienti umidi o bagnati.

■ Nicht in nassen oder feuchten Räumen mit Plasma schneiden.

■ No cortar en ambientes húmedos o mojados.

■ Do not cut in humid or wet surroundings.

■ Ne pas souder dans un environnement humide.

■ Snijd niet in vochtige of natte omgevingen.

**I** Manutenzioni

**D** Wartung

**E** Mantenimiento

**UK** Maintenance

**F** Entretien

**NL** Onderhoud

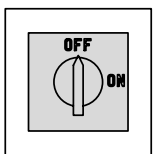

■ Togliere tensione al generatore prima di qualsiasi manutenzione e prima di sostituire o controllare i ricambi della torcia, lasciarla raffreddare.

■ Vor Wartung, Inspektion oder dem Auswechseln von Verschleißteilen die Plasmaanlage ausschalten.

■ Quitar la tensión al generador antes de cualquier mantenimiento y antes de substituir o verificar los repuestos de la antorcha.

■ Before you maintain torch parts, turn the machine off. Never turn the machine off, before the post air-flow cycle has stopped.

■ Arrêter le générateur après que la torche soit refroidie et avant chaque entretien et avant remplacer ou contrôler les pièces d'usure.

■ Neem de spanning van de generator af alvorens enige onderhoudshandeling uit te voeren of de onderdelen van de fakkelt te vervangen of controleren.

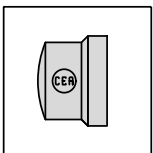

■ Sostituire la cappa quando presenta il foro allargato o deformato.

■ Die Düse wechseln, wenn die Auswaschung zu groß geworden ist und die Schneidqualität nachläßt.

■ Substituir la tobera cuando presenta un hueco agrandado y deformado.

■ Replace tip if hole is enlarged or deformed. Always make sure to use the correct diameter for the amp.

■ Si le diamètre interne de la tuyère est élargie ou déformé, la remplacer.

■ Vervang de afschermkap als het gat te groot of vervormd is.

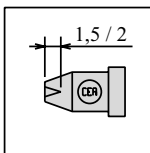
**I** Manutenzioni**D** Wartung**E** Mantenimiento**UK** Maintenance**F** Entretien**NL** Onderhoud

■ Sostituire l'elettrodo quando presenta un cratere superiore a 1,5 - 2 mm.

■ Replace electrode if it shows a hole bigger than 1,5 - 2 mm.

■ Die Elektrode wechseln sobald der Hafniumkern um 1,5 - 2.0 mm. Ausgebrannt ist.

■ Si le diamètre interne de l'électrode est supérieur à 1,5 - 2 mm, le remplacer.

■ Substituir la tobera cuando presenta un hueco superior a 1,5 - 2 mm.

■ Vervang de elektrode wanneer de krater groter dan 1,5 - 2 mm is.

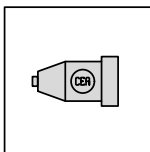

■ Avvitare a fondo l'ugello esterno della torcia.

■ Fasten outside nozzle, hand tight only.

■ Auf den richtigen Sitz der äußeren Schutzdüse achten, die Schutzdüse bandfest anziehen.

■ Fermer la buse de protection extrême.

■ Atornillar a fondo el portatobera.

■ Draai de buitenmond volledig aan.

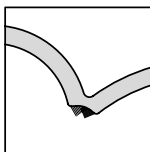

■ Controllare il buono stato del cavo. Non eseguire riparazioni di fortuna.

■ Check condition of cable. Do not make temporary repairs.

■ Kabel und Zuleitung vor Beschädigenden schützen und kontrollieren.

■ Contrôler le bon état du câble. Ne pas effectuer des réparations de fortune.

■ Verificar el buen estado del cable. No hacer reparaciones provisionales.

■ De goede staat van de voedingskabel nagaan. Repareer de kabel niet.

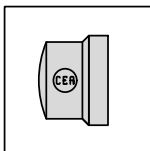

■ Usare sempre ed esclusivamente ricambi originali.

■ Use always original parts.

■ Immer nur Original CEA Teile verwenden, der Einsatz von CEA Nachbauteilen, kann zu verminderten Schneiderlehrlingen und zu geringeren Standzeiten führen.

■ Utiliser toujours des pièces d'usure originales.

■ Utilizar siempre y exclusivamente refacciones originales.

■ Gebruik uitsluitend originele onderdelen.

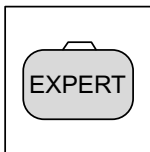

■ Le riparazioni vanno eseguite da personale esperto.

■ Repairs must be done only by skilled and qualified personal.

■ Reparaturen nur von qualifizierten Fachkräften vornehmen lassen.

■ Toutes les réparations doivent être faites par un personnel qualifié.

■ Las reparaciones tendrán que ser realizadas por personal técnico especializado.

■ De reparaties moeten door ervaren personeel uitgevoerd worden.

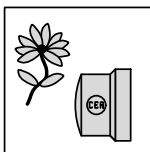

■ Non disperdere nell'ambiente i ricambi utilizzati.

■ Do not dispose of consumed spares no longer usable into the environment.

■ Benutzte Teile immer ordnungsgemäß entsorgen.

■ Ne pas laisser les pièces d'usure dans l'environnement.

■ No botar en el ambiente las refacciones usadas.

■ Verwerk de gebruikte onderdelen op een milieuvriendelijke wijze.

# UNITorch EL-60

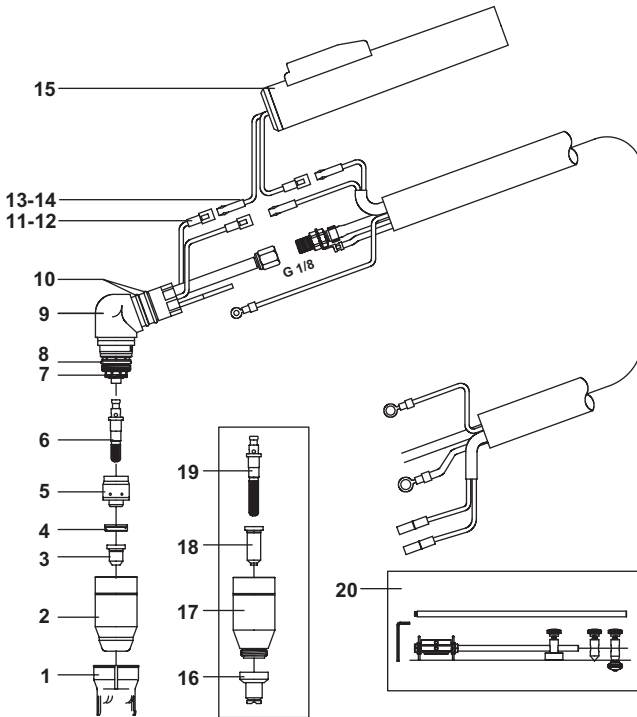

**UNITorch EL-60**



**EL-60 = 6 m**



**60 A al 60%**



**DC**



**4,8 - 5 bar  
140 l/min**



**AIR**



**M**

POS.	CODICE	Q.TÀ
1	424470	1
2	486135 (20/60A)	1
3	408554 (20/30A)	10
3	408559 (40A)	10
4	482114 (20/60A)	2
5	409000 (20/60A)	1
6	425009	10
7	433604	10
8	433605	10
9	422643	1
10	433606	10
11	419041	5
12	419923	5
13	419042	5
14	419924	5
15	434710	1
16	424409	1
17	486136	1
18	408562 (20/30A)	10
18	408563 (40A)	10
19	425012	5
20	418519	1



### Ricambi

I ricambi originali sono stati specificatamente progettati per il nostro impianto.

L'impiego di ricambi non originali può causare variazioni nelle prestazioni e ridurre il livello di sicurezza previsto.

per danni conseguenti all'uso di ricambi non originali decliniamo ogni responsabilità.

### Importante

Per la richiesta di pezzi di ricambio indicare chiaramente:

- 1) Il numero di codice del particolare.
- 2) Il tipo di torcia.
- 3) La lunghezza del cavo torcia.

### Esempio

N°2 confezioni cod.409000

Per torcia UNITorch EL-60

Lunghezza 6 m.



### Spare parts

Original spare parts are designed especially for our machine.

Non-performances and reduction of safety level may occur when not original spare parts are employed.

We disclaim all responsibility for damages arising from the use of not original spare parts.

### Important

To ask for spare parts clerly state:

- 1) The code number of the piece.
- 2) The type of the torch.
- 3) The length of the torch.

### Example

N°2 packings cod.409000

For torch UNITorch EL-60

Length 6 m.



### Pièces de rechange

les pièces de rechange originelles ont été spécialement conçues pour notre appareil.

L'emploi de pièces non originelles peut varier les performances du pocco et réduire le niveau da sûreté prévu.

Nous déclinons toute responsabilité pour les dégâts causés par des pièces de rechange non originelles.

### Important

Pour commander des pièces de rechange indiquer clairement:

- 1) le numéro ce code ce la pièce.
- 2) le type ce la tâche.
- 3) le longueur de la torche.

### Exemple

N°2 emballage code 409000

Pour torche UNITorch EL-60

Langueur 6 m.



### Ersatzteile

Die Originalteile sind speziell für unsere Plasmaanlage konzipiert. Die Verwendung von Nicht Originalteile kann das Funktionieren der Maschine verndem und die vorgeschriebene Sicherheit gefährden. Für Schäden, die durch die Verwendung von Nicht-Originalteilen entstehen, lehnen wir jede Haftung ab.

### Wichtig

Bei der Bestellung von Ersatzteilen bitte deutlich angeben:

- 1) Teile Nr.
- 2) Brennertyp.
- 3) Die Länge des Brennerkabels.

### Seisfiel

N°2 VerpackungTeile Nr. 409000

Für Brenner UNITorch EL-60

Länge 6 m.



### Repuestos

las refacciones originale han sido especificando proyectadas para muestre montaje. El empleo do repuestos no originales puede provocar variacion en las prestaciones y reducir al nivel da segurie previsto. Por los consiguientes danos por uso da repuestos no originales, no nos hacen responsables.

### Importante

Para al pedido da piezas de cambio indiquen claramente:

- 1) El número do código da pieza.
- 2) El tipo da antorcha.
- 3) longitud do la antorcha.

### Ejemplo

N°2 envase Código 409000

Para antorcha UNITorch EL-60

Lengua 6 m.



### Reserveonderdelen

De originele reserveonderdelen zijn specifiek ontworpen voor onze aansluiting. Het gebruik van niet-originele reserveonderdelen kan vermindering van het voorziene veiligheidsniveau opleveren. Voor schade opgelopen door het gebruik van niet-originele reserveonderdelen kunnen wij niet aansprakelijk worden gesteld.

### Belangrijk

Bij het bestellen van reserveonderdelen duidelijk aangeven:

- 1) Het kodennumber van het reserveonderdeel.
- 2) Het type toorts.
- 3) De lengte van de taarskabel.

### Voorbeeld

N°2 Verpakking Koude 409000

Von toorts UNITorch EL-60

Langte 6 m.

